

voran[®]

maschinen

Bandpresse EBP420



Schmackhafte Qualität

Naturbelassene Säfte

Naturtrübe Frucht- und Gemüsesäfte stellen einen wichtigen und wohlschmeckenden Bestandteil einer gesundheitsbewussten und ausgewogenen Ernährung dar. Sie sind eine Quelle von Spurenelementen, Mineralstoffen und natürlichen Vitaminen in einer ausgewogenen Zusammensetzung.

Hygiene

Damit die wertvollen Inhaltsstoffe bei der Verarbeitung erhalten bleiben, ist die Einhaltung von Hygiene bei Rohmaterial und Anlagenbetrieb eine der wichtigsten Voraussetzungen. Aus diesem Grund legen wir bei voran® großen Wert auf einfache Reinigung und Lebensmittel-Kontakttauglichkeit sämtlicher produktberührenden Teile.

Wirtschaftlichkeit

Unsere modernen Obstverarbeitungsanlagen zeichnen sich durch hervorragende Produktqualität, einer hohen Saftausbeute – bei äußerst geringem Betriebs-, Wartungs- und Instandhaltungsaufwand – und einer hohen Werthaltigkeit aus.

Obstverarbeitungslinien

Als zukunftsweisende Lösung ist jede Maschine Teil einer perfekt aufeinander abgestimmten modularen Obstverarbeitungslinie zur Herstellung und Vermarktung von naturbelassenen, bekömmlichen und haltbaren Qualitätsprodukten.

Erfahrung trifft Innovation

Seit Jahrzehnten steht die voran®-Holding für Qualität, Dynamik und Professionalität im Bereich der Lebensmittelverarbeitung. Als finanzstabiles mittelständiges Unternehmen beschäftigen wir in Pichl bei Wels – im Herzen von Oberösterreich – aktuell rund 160 Mitarbeiter.

voran® – unsere Lösungen von heute sind der Standard von morgen.

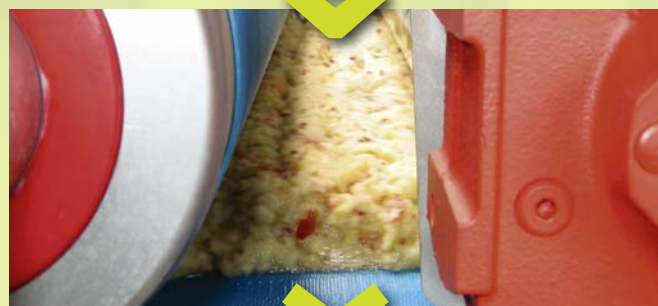

Durchdachte Lösung

Kontinuierlich hohe Ausbeute

Der Betrieb dieser Bandpresse ist gänzlich automatisch und kontinuierlich, dabei ist nur ein geringer Überwachungsaufwand notwendig. Die stufenlose Regulierung von Pressgeschwindigkeit und Pressdruck garantiert eine optimale Saftqualität und eine Ausbeute von bis zu 70%. Sie ist universell einsetzbar für verschiedene Obstsorten (Steinobst muss vor dem Pressen entsteint werden), Beeren, Gemüse, Kräuter und zur Entwässerung verschiedenster Wertstoffe.

Besonderes Augenmerk bei der Konstruktion wurde auf leichte Zugänglichkeit aller Anlagenteile und deren einfache Reinigung gelegt. Sämtliche Anbauteile wie Dosierkasten, Maischeführung, Saftleitblech, Saftwanne ... sind werkzeuglos abnehmbar. Dadurch sind Zwischen- und Endreinigung effizient durchführbar. Alle produktberührenden Anlagenteile sind lebensmitteltauglich.

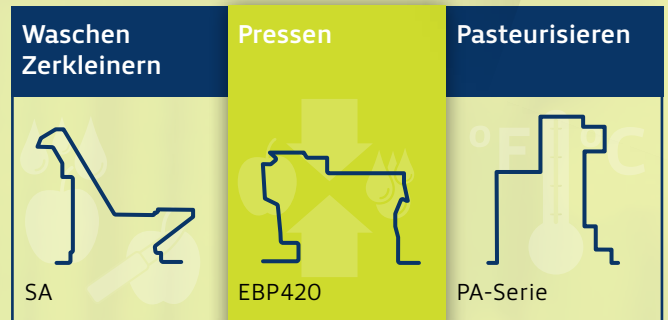

Die gesamte Konstruktion ist aus Edelstahl und entspricht somit höchsten Hygieneanforderungen für die Lebensmittelverarbeitung. Geringe Kosten für Betrieb und Wartung zeichnen diese Maschine aus.

Die Maschine ist steckerfertig montiert und kann bodeneben ohne Fundament aufgestellt werden. Auf Wunsch nehmen wir die Bandpresse gerne in Betrieb.

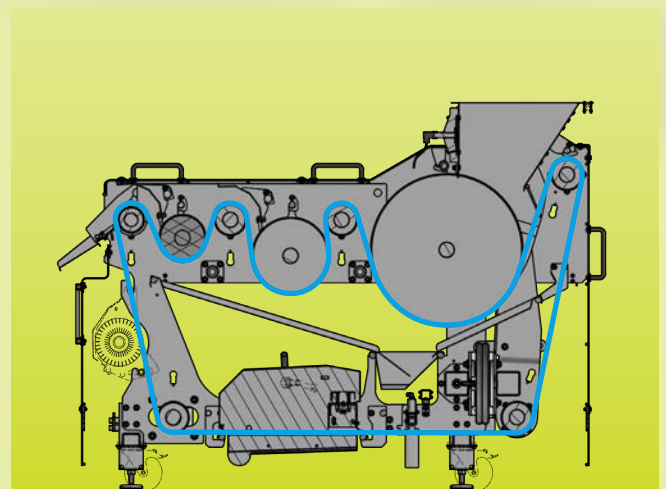
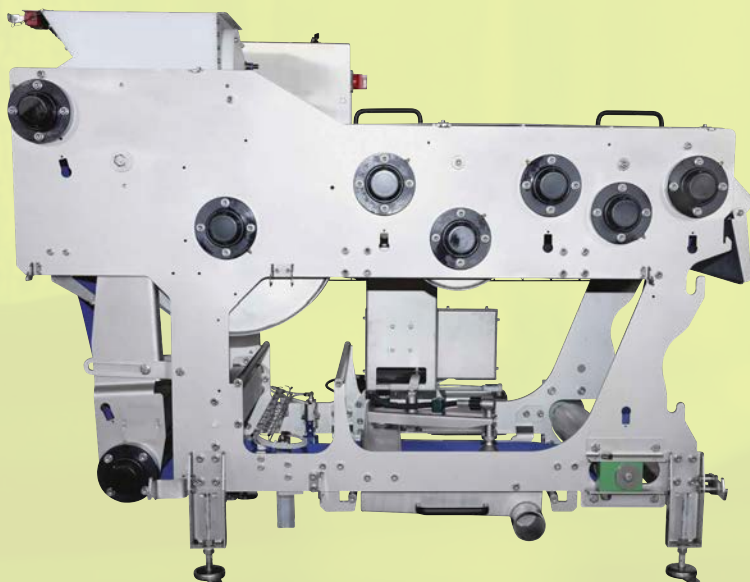

Ausführung

Gute Zugänglichkeit der zu reinigenden Maschinenteile nach Abnehmen der Sicherheitsgitter



Robuste Antriebseinheit

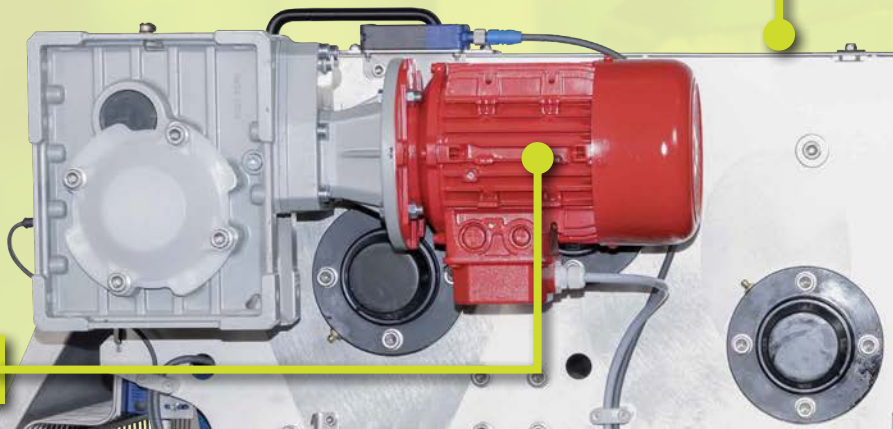

Stabiler Edelstahlrahmen

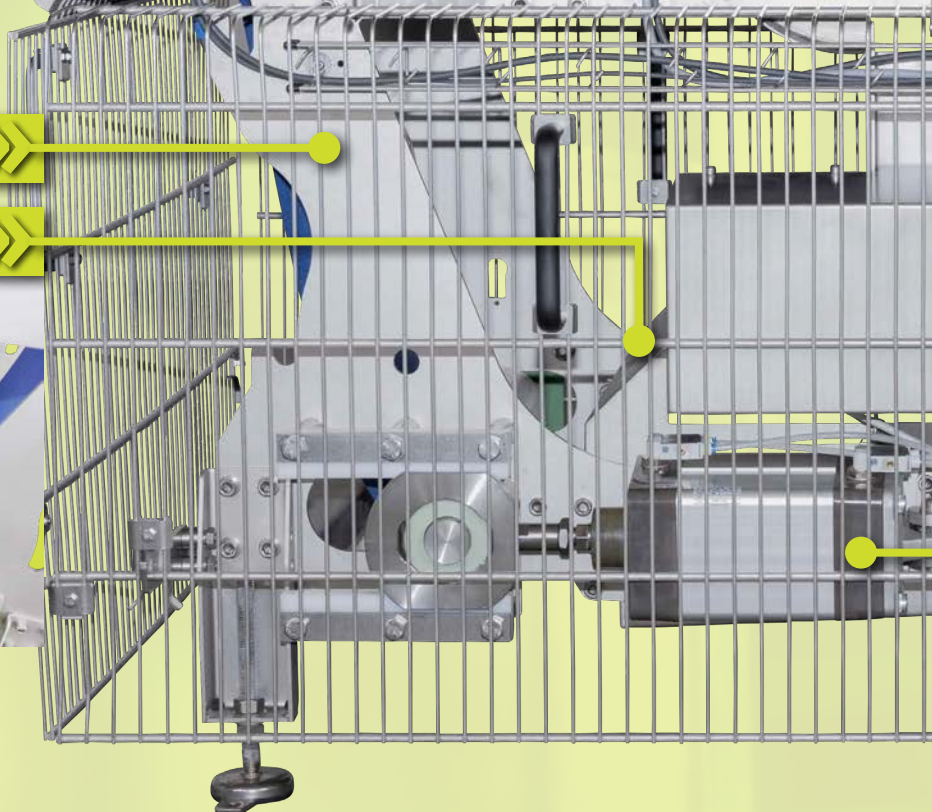

Hochdruck-Bandreinigung intervallgesteuert am Display einstellbar

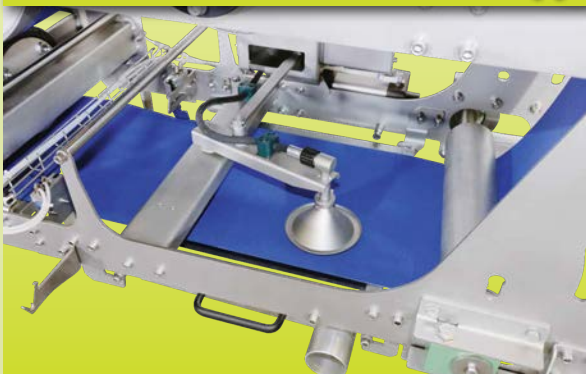

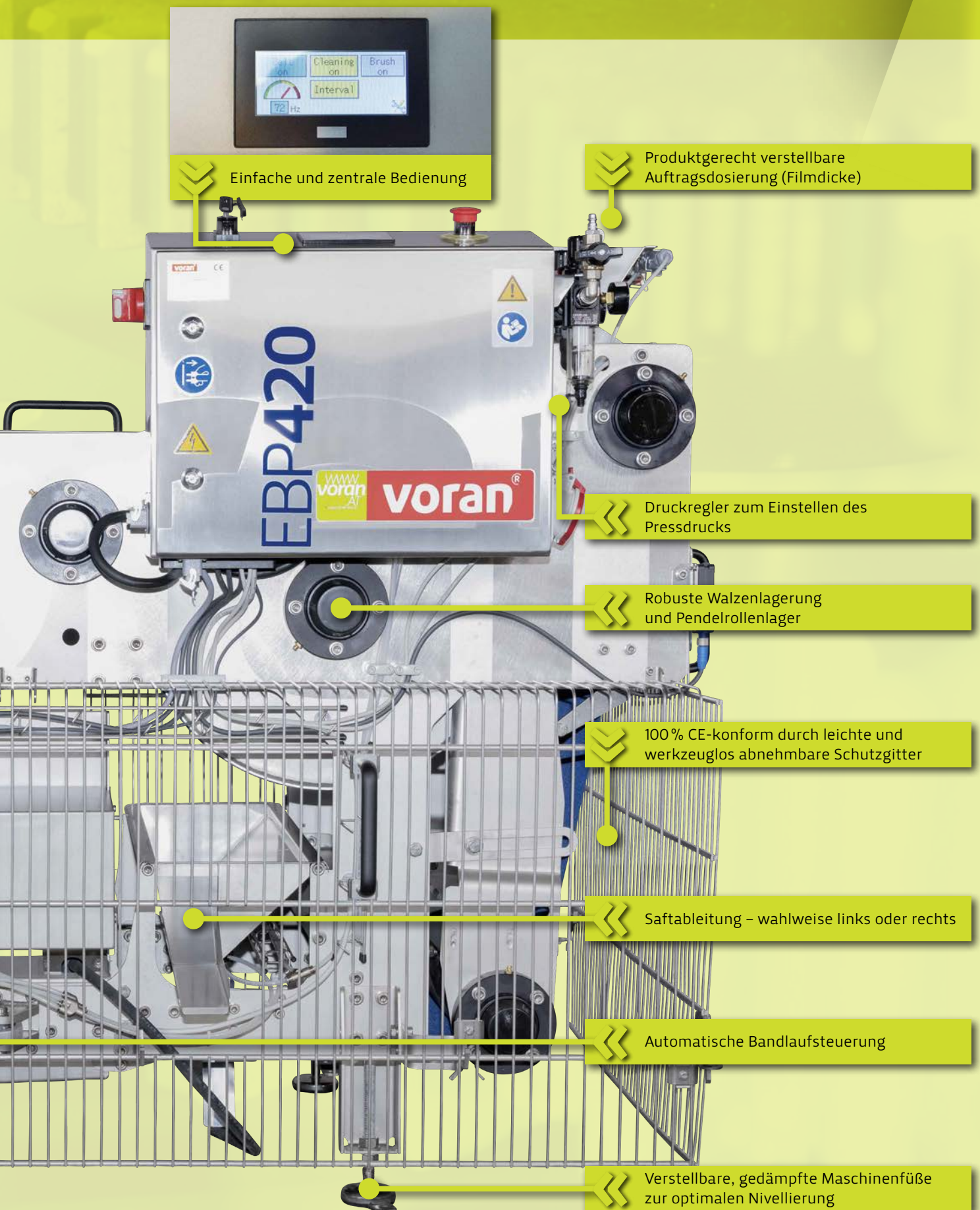

Einfache und zentrale Bedienung

Produktgerecht verstellbare Auftragsdosierung (Filmdicke)

Druckregler zum Einstellen des Pressdrucks

Robuste Walzenlagerung und Pendelrollenlager

100% CE-konform durch leichte und werkzeuglos abnehmbare Schutzgitter

Saftableitung – wahlweise links oder rechts

Automatische Bandlaufsteuerung

Verstellbare, gedämpfte Maschinenfüße zur optimalen Nivellierung

Ergänzungen



Schrägaufzug mit Rätzmühle SA 200-RM 2,2

Waschanlage für Obst und Gemüse aus Edelstahl bestehend aus Verleserost, Waschbehälter und Förderkette. Das Waschen des Förderguts erfolgt im Waschbehälter und mittels Frischwasserdusche am Förderband. Die Fördergeschwindigkeit ist durch Frequenzumformer stufenlos einstellbar. Der Schrägaufzug ist für die Verarbeitung verschiedenster Lebensmittel geeignet wie zum Beispiel Obst, Früchte, Beeren oder Gemüse.

Detaillierte Infos zum Schrägaufzug finden Sie im Folder SA 200/SA 300/SA 400.

Saftsammelwanne 65 l

Lebensmittelechte Sammelwanne mit 1 mm-Grobsieb. Sichere und einfache Bedienung durch eine vollautomatisch gesteuerte Impellerpumpe.



Optionales Zubehör

Beim Zubehör setzen wir ausschließlich auf bewährte Markenqualität.



Kompressoren



Hochdruckreiniger

Technische Daten

EBP420

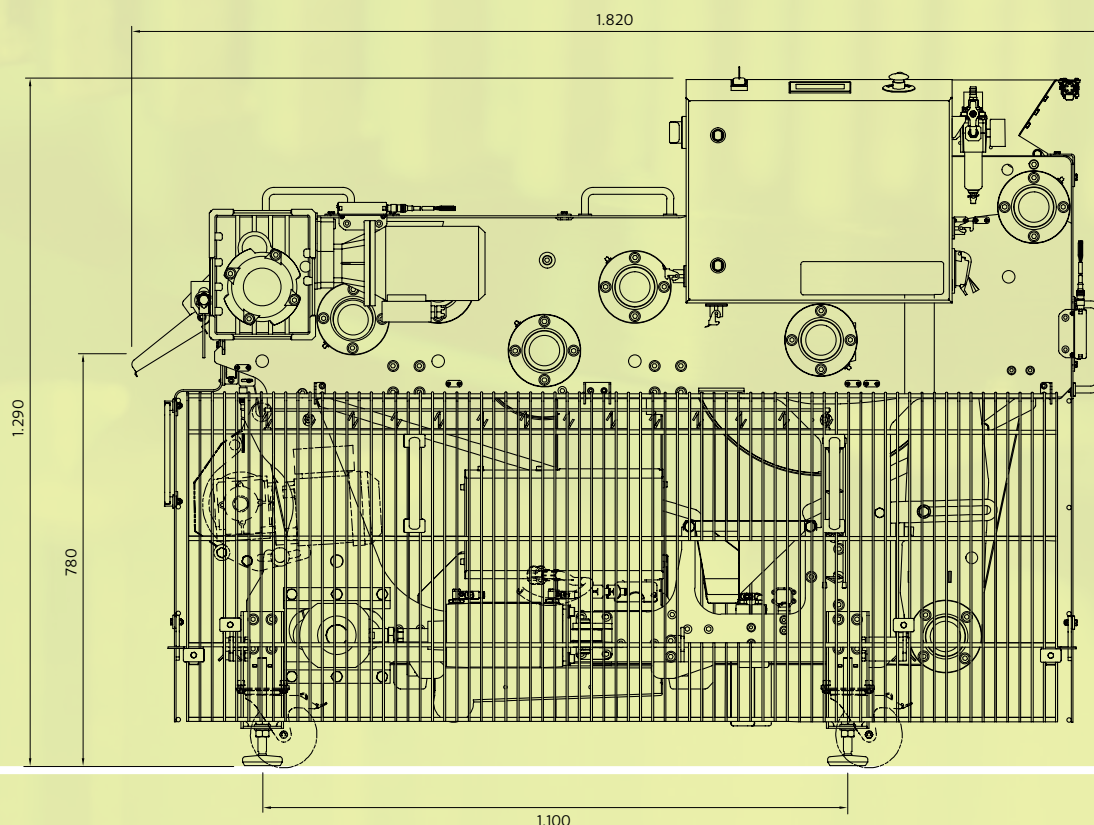

Typ	EBP420
Nennleistung in kg/h*	600
Bandbreite/Bandlänge in mm	420
Bandgeschwindigkeit in m/min	2,1–5,5 (stufenlos)
Kontaktzeit in min	0,4–1
Motorleistung Antrieb/Bandreinigung in kW	0,75 / 0,37
Elektrischer Anschluss**	400V / 50Hz (dreiphasig, Neutralleiter erforderlich)
Minimale Absicherung in A	16
Stecker	CEE 16 A 6h
Wasserverbrauch für Bandreinigung in l/min	12
Höhe Maischeaufnahme in mm	1.290
Höhe Abgabe in mm	780
Abmessung Länge/Breite/Höhe in mm	1.820 / 1.090 / 1.290
Ausführung***	Edelstahl
Gesamtgewicht in kg	550

*abhängig vom verarbeiteten Rohstoff **Andere Netzspannungen und -ausführungen auf Anfrage ***erfüllt EC1935/2004

Technische Änderungen und Irrtümer bleiben ausdrücklich vorbehalten.

voran.at

Geschäftsfelder voran GmbH

maschinen

fertigung

anlagenbau

fassaden

Wie Sie uns erreichen



voran Maschinen GmbH
 Produktion & Vertrieb
 Inn 7
 A 4632 Pichl bei Wels
 Österreich
 T +43(0)72 49 / 444-0
 F +43(0)72 49 / 444-888
 office@voran.at · www.voran.at

Service Hotline
 T +43(0)72 49 / 444-200